

INSPIRON™

OPSÆTNINGSVEJLEDNING



INSPIRON™

OPSÆTNINGSVEJLEDNING

Lovmodel: P14E

Lovgivningstype: P14E001

Bemærkninger, forsigtighedsregler og advarsler

 **BEMÆRK! BEMÆRK!** angiver vigtige oplysninger, som kan hjælpe dig med at udnytte computeren optimalt.

 **FORSIGTIG! FORSIGTIG!** angiver risiko for beskadigelse af hardware eller datatab og fortæller dig, hvordan du kan undgå problemet.

 **ADVARSEL! ADVARSEL!** angiver risiko for tingskade, personskade eller død.

Hvis du har købt en Dell-computer i n-serien, gælder eventuelle referencer til Microsoft Windows-operativsystemerne i dette dokument ikke.

Dette produkt indeholder kopibeskyttelsesteknologi, der er beskyttet af amerikanske patenter og andre intellektuelle ejendomsrettigheder tilhørende Rovi Corporation. Det er ikke tilladt at foretage reverse engineering eller skille produktet ad.

Oplysningerne i dette dokument kan ændres uden varsel.

© 2010 - 2011 Dell Inc. Alle rettigheder forbeholdes.

Enhver form for gengivelse af dette materiale uden skriftlig tilladelse fra Dell Inc. er strengt forbudt.

Varemærker, der er brugt i teksten: Dell™, DELL-logoet, Inspiron™ og DellConnect™ er varemærker tilhørende Dell Inc. Intel®, Pentium®, og Core™ er enten registrerede varemærker eller varemærker tilhørende Intel Corporation i USA og andre lande. Microsoft®, Windows® og logoet på Windows-startknappen  er enten varemærker eller registrerede varemærker tilhørende Microsoft Corporation i USA og/eller andre lande. Bluetooth® er et registreret varemærke, der ejes af Bluetooth SIG, Inc., og som bruges af Dell under licens. Blu-ray Disc™ er et varemærke, der tilhører Blu-ray Disc Association.

Andre varemærker og varenavne, der anvendes i dette dokument, kan være varemærker og varenavne tilhørende deres respektive ejere. Dell Inc. frasiger sig enhver form for ejendomsret til andre varemærker og -navne tilhørende andre.

Indhold

Opsætning af din bærbare Inspiron-pc.	5	Funktioner set fra venstre	20
Inden du går i gang med opsætningen af computeren	5	Funktioner set bagfra	24
Tilslutning af AC-adapteren	6	Funktioner set forfra	26
Tilslutning af netværkskablet (valgfrit)	7	Statuslys og -indikatorer	28
Tryk på tænd/sluk-knappen	8	Afbrydelse af batteriopladning	30
Opsætning af operativsystemet	9	Funktioner på computerbunden og tastaturet	32
Systemgenoprettelsesmedie (anbefales)	10	Bevægelser på pegefeltet	36
Aktiver eller deaktiver trådløs forbindelse (valgfrit)	12	Multimedietaster	38
Opsætning af trådløs visning (valgfrit)	14	Brug af det optiske drev	40
Oprettelse af forbindelse til internettet (valgfrit)	16	Skærmfunktioner	42
Sådan bruger du din bærbare Inspiron-pc.	18	Fjernelse og udskiftning af batteriet	48
Funktioner set fra højre	18	Softwarefunktioner	50
		Dell DataSafe Online Backup	51
		Dell Stage	52

Indhold

Problemløsning	54	DellConnect	76
Bipkoder	54	Onlineservices	76
Netværksproblemer	55	Automatisk ordrestatusservice	77
Problemer med strøm	56	Produktoplysninger	78
Problemer med hukommelse	58	Returnering af varer til reparation under garantien eller til refundering.	78
Problemer med fastfrysning og softwareproblemer.	59	Inden du ringer.	80
Brug af supportværktøjer	62	Kontakt Dell	82
Dell Support Center	62	Sådan finder du flere oplysninger og ressourcer.	84
My Dell Downloads	63	Specifikationer	86
Hardware Troubleshooter	64	Appendiks.	93
Dell Diagnostics	64	Oplysninger vedrørende NOM eller Official Mexican Standard (kun for Mexico)	93
Gendannelse af operativsystemet	66	Indeks	94
Systemgendannelse	67		
Dell DataSafe Local Backup.	68		
Systemgeno-prettingsmedie	71		
Dell Factory Image Restore	72		
Sådan får du hjælp	74		
Teknisk support og kundeservice	75		

Opsætning af din bærbare Inspiron-pc

Dette afsnit indeholder oplysninger om opsætning af din bærbare Dell Inspiron -pc.

Inden du går i gang med opsætningen af computeren

Placer computeren på en plan overflade et sted, hvor der er nem adgang til en strømkilde og tilstrækkelig ventilation.

Hvis luftgennemstrømningen omkring den bærbare pc blokeres, kan den blive overophedet. Du kan forebygge overophedning ved at sikre, at der er mindst 10,2 cm fri plads bag computeren og mindst 5,1 cm til hver af siderne. Anbring aldrig en tændt computer et aflukket sted, f.eks. i et skab eller en skuffe.

 **ADVARSEL!** Undgå at blokere, skubbe genstande ind i eller lade støv samle sig i ventilationshullerne. Opbevar aldrig en tændt Dell-computer på et sted med ringe luftgennemstrømning, f.eks. i en lukket mappe eller på tekstiloverflader som tæpper eller måtter. Blokering af luftgennemstrømningen kan beskadige computeren, forringe computerens ydeevne eller forårsage brand. Computeren tænder blæseren, når den bliver varm. Blæserstøj er helt normalt og betyder ikke, at der er problemer med blæseren eller computeren.

 **FORSIGTIG!** Placering af tunge eller skarpe genstande på computeren medfører risiko for permanente skader på computeren.

Tilslutning af AC-adapteren

Slut AC-adapteren til computeren, og sæt derefter stikket i en stikkontakt eller strømskinne.

⚠ ADVARSEL! AC-adapteren passer til stikkontakter over hele verden. Der er dog forskel på stikkontakter og strømskinner i de forskellige lande. Brug af et inkompatibelt kabel eller forkert tilslutning af kablet til en strømskinne eller stikkontakt medfører risiko for brand eller uoprettelige skader på computeren.

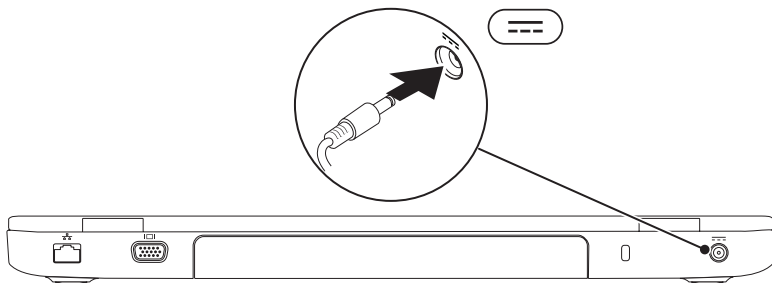

Tilslutning af netværkskablet (valgfrit)

Hvis du vil bruge en kabelbaseret netværksforbindelse, skal du sætte netværkskablet i computeren.

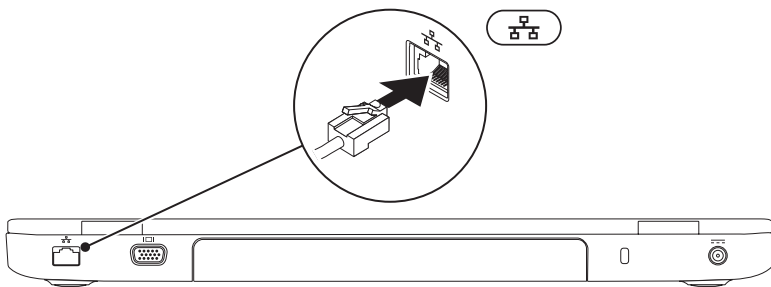

Tryk på tænd/sluk-knappen

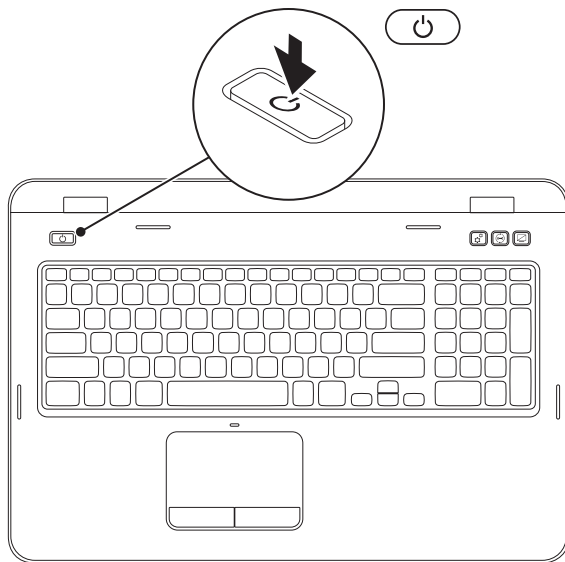



Opsætning af operativsystemet

Det operativsystem, du valgte på købstidspunktet, er forudinstalleret på din Dell-computer.

Konfigurer Microsoft Windows

Følg vejledningen på skærmen for at konfigurere Microsoft Windows første gang. Disse trin er obligatoriske og kan tage noget tid at gennemføre. Windows-installationsskærbillederne fører dig gennem forskellige procedurer, herunder accept af licensaftaler, konfiguration af indstillinger og opsætning af en internetforbindelse.

 **FORSIGTIG! Afbryd ikke operativsystemets klargøringsproces. Dette kan medføre, at computeren ikke kan bruges, og at du skal geninstallere operativsystemet.**

 **BEMÆRK!** Hvis du vil sikre dig, at computeren fungerer optimalt, anbefales det, at du henter og installerer det nyeste BIOS og de nyeste drivere til computeren, som findes på support.dell.com.

 **BEMÆRK!** Du kan finde flere oplysninger om operativsystemet og funktionerne på support.dell.com/MyNewDell.

Opsætning af Ubuntu

Følg vejledningen på skærmen for at konfigurere Ubuntu første gang. Se dokumentationen til Ubuntu, hvis du har brug for mere specifikke oplysninger om operativsystemet.

Systemgenoprettelsesmedie (anbefales)

 **BEMÆRK!** Det anbefales, at du opretter systemgenoprettelsesmedier, når du konfigurerer Microsoft Windows.

Systemgenoprettelsesmediet kan bruges til at gendanne computeren til den oprindelige tilstand, som den havde, da du købte den, uden at datafilerne påvirkes (uden brug af disken med operativsystemet). Du kan bruge systemgenoprettelsesmediet, hvis computeren ikke længere fungerer som ønsket på grund af ændringer, du har foretaget til hardwaren, softwaren, driverne eller andre systemindstillinger.

Når du skal oprette et systemgenoprettelsesmedie, skal du bruge følgende:

- Dell DataSafe Local Backup
- USB-nøgle med mindst 8 GB kapacitet eller en dvd-r/dvd+r-disk eller en Blu-ray Disc (valgfrit)

 **BEMÆRK!** Dell DataSafe Local Backup understøtter ikke genskrivbare diske.

Sådan opretter du systemgenoprettelsesmedier:

1. Kontroller, at AC-adapteren er tilsluttet (se "Tilslutning af AC-adapteren" på side 6).
2. Sæt disken eller USB-nøglen i computeren.
3. Klik på **Start**  → **Alle programmer** → **Dell DataSafe Local Backup**.
4. Klik på **Create Recovery Media** (Opret genoprettelsesmedie).
5. Følg vejledningen på skærmen.



BEMÆRK! Du kan finde oplysninger om brugen af systemgenoprettelsesmediet under "Systemgenoprettelsesmedie" på side 71.



BEMÆRK! Det anbefales, at du opretter en disk til nulstilling af adgangskoden, når du konfigurerer Microsoft Windows. Hvis du vil have flere oplysninger, skal du se support til Windows 7 på support.dell.com/MyNewDell.

Aktiver eller deaktiver trådløs forbindelse (valgfrit)

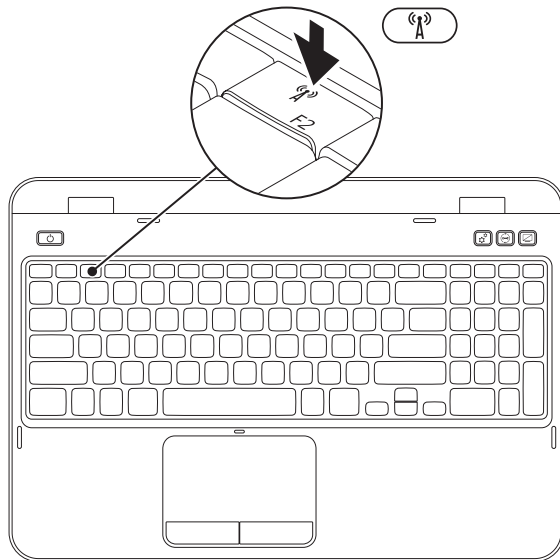

Sådan aktiveres eller deaktiveres trådløs forbindelse:

1. Kontroller, at computeren er tændt.
2. Tryk på tasten <Fn> sammen med tasten <  > i rækken med funktionstaster på tastaturet.
Status for de trådløse sendere vises på skærmen.

Trådløs funktion aktiveret



Trådløs funktion deaktiveret



3. Tryk på <Fn> og tasten <  > igen for at skifte mellem aktiveret og deaktiveret trådløs funktion.

 **BEMÆRK!** Du kan hurtigt deaktivere alle trådløse signaler (Wi-Fi og Bluetooth) med tasten for trådløs funktion, f.eks. når du bliver bedt om at slukke alle trådløse sendere om bord på et fly.

Opsætning af trådløs visning (valgfrit)



 **BEMÆRK!** Funktionen til trådløs visning understøttes muligvis ikke af alle computere. Hvis du ønsker oplysninger om hardware- og softwarekravene til opsætning af trådløs visning, skal du gå til **www.intel.com**.

Intels funktion til trådløs visning gør det muligt at få vist computerskærbilledet på et tv uden brug af kabler. Du skal tilslutte en trådløs skærmadapter til dit tv, før du konfigurerer trådløs visning.



 **BEMÆRK!** Den trådløse skærmadapter medfølger ikke til din computer og skal købes separat.

Hvis din computer understøtter funktionen til trådløs visning, vises ikonet Intel Wireless Display  på skrivebordet i Windows.

Sådan konfigurerer du trådløs visning:

1. Tænd computeren.
2. Tryk på tasten <Fn> sammen med tasten <  > i rækken med funktionstaster på tastaturet for at aktivere den trådløse forbindelse.
3. Slut adapteren til trådløs visning til tv'et.
4. Tænd tv'et.
5. Vælg den relevante videokilde på dit tv, f.eks. HDMI1, HDMI2 eller S-Video.
6. Klik på ikonet Intel Wireless Display  på skrivebordet. Vinduet **Intel Wireless Display** vises.
7. Vælg **Scan for available displays** (Søg efter tilgængelige visninger).
8. Vælg din adapter for trådløs visning på listen **Detected wireless displays** (Registrerede trådløse visninger).
9. Indtast den sikkerhedskode, der vises på dit tv.

Sådan aktiverer du trådløs visning:

1. Klik på ikonet Intel Wireless Display  på skrivebordet. Vinduet **Intel Wireless Display** vises.
 2. Vælg **Connect to Existing Adapter** (Tilslut til eksisterende adapter).
-  **BEMÆRK!** Du kan hente og installere den seneste driver til "Intel Wireless Display Connection Manager" på support.dell.com.
-  **BEMÆRK!** Du kan finde flere oplysninger om trådløse visninger i dokumentationen til den trådløse skærmadapter.

Oprettelse af forbindelse til internettet (valgfrit)

Hvis du vil oprette forbindelse til internettet, skal du bruge et modem eller en netværksforbindelse samt en internetudbyder (ISP).

Hvis du ikke har købt et eksternt USB-modem eller en trådløs WLAN-adapter som en del af den oprindelige ordre, kan du købe et modem eller en adapter på **dell.com**.

Opsætning af en kabelbaseret internetforbindelse

- Hvis du bruger en modemforbindelse, skal du slutte telefonledningen til det eksterne USB-modem (valgfri) og telefonstikket i væggen, før du konfigurerer internetforbindelsen.
- Hvis du bruger en DSL- eller kabel-/satellitmodemforbindelse, skal du kontakte internetudbyderen for at få hjælp til installationen.

Fuldfør opsætningen af den kabelbaserede internetforbindelse ved at følge vejledningen under "Opsætning af internetforbindelse" på side 17.

Opsætning af en trådløs forbindelse

 **BEMÆRK!** Se dokumentationen, der fulgte med routeren, for at opsætte den trådløse router.

Inden du kan bruge den trådløse internetforbindelse, skal du oprette forbindelse til den trådløse router.

Sådan opretter du forbindelse til en trådløs router:

1. Sørg for, at trådløs forbindelse er aktiveret på din computer (se "Aktiver eller deaktiver trådløs forbindelse (valgfrit)" på side 12).
2. Gem og luk alle åbne filer, og afslut alle åbne programmer.
3. Klik på **Start**  → **Kontrolpanel**.

4. Skriv `netværk` i søgefeltet, og klik derefter på **Netværks- og delingscenter** → **Opret forbindelse til et netværk**.
5. Følg vejledningen på skærmen for at fuldføre opsætningen.

Opsætning af en internetforbindelse

Internetudbydere og -tjenester varierer fra land til land. Kontakt internetudbyderen for at få oplysninger om, hvilke tjenester der er tilgængelige i dit land.

Hvis du ikke kan oprette forbindelse til internettet, men tidligere har kunnet gøre det uden problemer, kan det skyldes, at internetudbyderens tjeneste er nede. Kontakt internetudbyderen for at kontrollere dennes driftsstatus, eller forsøg at oprette forbindelse igen senere.

Hav oplysningerne fra internetudbyderen klar. Hvis du ikke har en internetudbyder, kan du få hjælp til at finde en i guiden **Opret forbindelse til internettet**.

Sådan opretter du internetforbindelse:

1. Gem og luk alle åbne filer, og afslut alle åbne programmer.
2. Klik på **Start**  → **Kontrolpanel**.
3. Skriv `netværk` i søgefeltet, og klik på **Netværks- og delingscenter** → **Konfigurer en forbindelse eller et netværk** → **Opret forbindelse til internettet**.

Vinduet **Opret forbindelse til internettet** vises.



- BEMÆRK!** Hvis du ikke ved, hvilken forbindelse du skal vælge, skal du klikke på **Hjælp mig med at vælge** eller kontakte din internetudbyder.
4. Følg vejledningen på skærmen, og fuldfør opsætningen ved hjælp af de konfigurationsoplysninger, du har modtaget fra internetudbyderen.

Sådan bruger du din bærbare Inspiron-pc

Dette afsnit indeholder oplysninger om de funktioner, der er tilgængelige på din bærbare Inspiron-pc.

Funktioner set fra højre

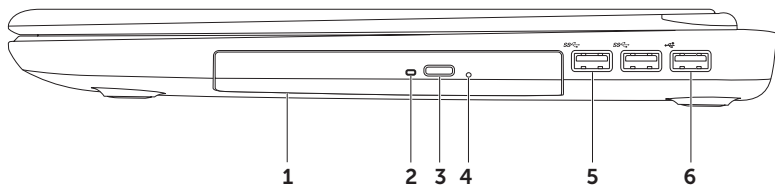



-
- 1 Optisk drev** – Afspiller eller optager cd'er, dvd'er og Blu-ray Discs (valgfri). Se "Brug af det optiske drev" på side 40 for at få flere oplysninger.

 - 2 Indikator for optisk drev** – Blinker, når du trykker på udløserknappen til det optiske drev, eller når du indsætter en disk og den læses.

 - 3 Udløserknap til optisk drev** – Tryk på knappen for at åbne det optiske drev.

 - 4 Nødudløserhul** – Bruges til at åbne det optiske drev, hvis drevbakken ikke kommer ud, når du trykker på udløserknappen. Hvis du vil have flere oplysninger, skal du se "Sådan bruges nødudløserhullet" på side 40.

 - 5  USB 3.0-stik (2)** – Giver hurtigere dataoverførsel mellem din computer og USB-enheder.

 - 6  USB 2.0-stik** – Tilslutter USB-enheder som f.eks. mus, tastatur, printer, eksternt drev eller mp3-afspiller.
-

Sådan bruger du din bærbare Inspiron-pc

Funktioner set fra venstre

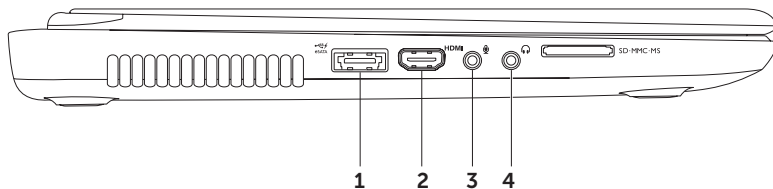

- 1  **eSATA/USB-kombinationsstik med USB PowerShare** – Tilslutter eSATA-kompatible storageenheder (f.eks. eksterne harddiske eller optiske drev) eller USB-enheder (f.eks. mus, tastatur, printer, ekstern harddisk eller MP3-afspiller). USB PowerShare-funktionen gør det muligt at oplade USB-enheder, uanset om computeren er tændt, slukket eller i dvaletilstand.

BEMÆRK! Visse USB-enheder oplades muligvis ikke, når computeren er slukket eller i dvaletilstand. Hvis dette er tilfældet, skal du tænde computeren for at oplade enheden.

BEMÆRK! Hvis du slukker computeren, mens du oplader en USB-enhed, afbrydes opladningen. Du fortsætter opladningen ved at fjerne USB-enheden og derefter tilslutte den igen.

BEMÆRK! USB PowerShare-funktionen afbrydes automatisk, når der kun er 10 % af den samlede batterikapacitet tilbage.

- 2  **HDMI-stik** – Sluttes til et tv og giver både 5.1 lyd- og videosignaler.

BEMÆRK! Når der anvendes en skærm, er det kun videosignalet, der læses.

- 3  **Lydindgang/mikrofonstik** – Tilslutter en mikrofon eller sender et signal til anvendelse med lydprogrammer.
-

- 4  **Lydudgang/hovedtelefonstik** – Tilslutter hovedtelefoner eller sender lyd til en aktiv højttaler eller et lydsystem.
-

Sådan bruger du din bærbare Inspiron-pc

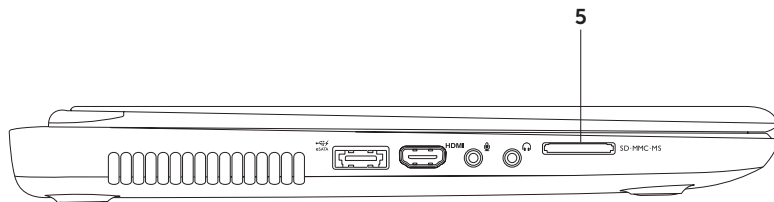



- 5 SD·MMC·MS **8-i-1 mediekortlæser** – Giver mulighed for hurtig og praktisk visning samt deling af digitale fotos, musik, videoer og dokumenter, som er lagret på hukommelseskort. Du kan finde flere oplysninger om understøttede hukommelseskort under "Specifikationer" på side 86.

BEMÆRK! Computeren leveres med en plastikdummy installeret i mediekortpladsen. Dummyer beskytter ubenyttede pladser mod støv og andre partikler. Gem dummyen og brug den, når der ikke er installeret et kort i pladsen. Dummyer fra andre computere passer muligvis ikke til denne computer.

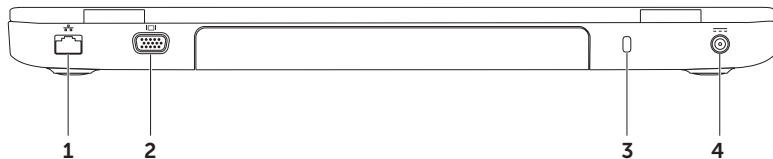
Funktioner set bagfra



-  **Netværksstik** – Bruges til at slutte computeren til et netværk eller en bredbåndsenhed, hvis du bruger et trådløst netværk.
 -  **VGA-stik** – Bruges til at tilslutte en skærm eller en projektor.
 - Plads til sikkerhedskabel** – Bruges til at slutte et standardsikkerhedskabel til computeren.
BEMÆRK! Inden du køber et sikkerhedskabel, skal du kontrollere, at det passer ind i pladsen til sikkerhedskablet på computeren.
 -  **AC-adaptorstik** – Bruges til tilslutning af AC-adapteren, som leverer strøm til computeren og oplader batteriet.
-

Sådan bruger du din bærbare Inspiron-pc

Funktioner set forfra

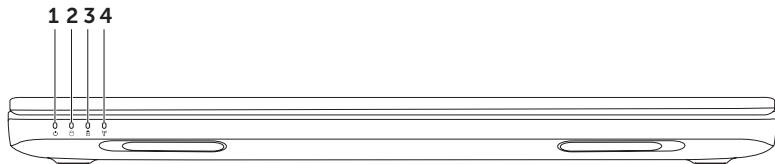

-
-  **Strømindikator** – Viser strømtilstandene. Hvis du vil have flere oplysninger om strømindikatoren, skal du se "Statuslys og -indikatorer" på side 28.
-
-  **Indikator for harddiskaktivitet** – Tændes, når computeren læser eller skriver data. Et konstant hvidt lys viser, at der er aktivitet på harddisken.
 **FORSIGTIG! For at undgå datatab bør du aldrig slukke computeren, mens indikatoren for aktivitet på harddisken lyser.**
-
-  **Indikator for batteristatus** – Viser batteriets opladningsstatus. Du kan finde flere oplysninger om batteristatusindikatoren under "Statuslys- og indikatorer" på side 28.
BEMÆRK! Batteriet oplades, når der er sluttet strøm til computeren via en AC-adapter.
-
-  **Trådløs statusindikator** – Tændes, når trådløs funktion er aktiveret. Et konstant hvidt lys angiver, at den trådløse funktion er aktiveret.
BEMÆRK! Hvis du vil aktivere eller deaktivere trådløs funktion, skal du se "Aktiver eller deaktiver trådløs forbindelse (valgfrit)" på side 12.
-

Statuslys og -indikatorer

Indikator for batteristatus

	Statusindikator	Computertilstand(e)	Batteristatus
AC-adapter	konstant hvidt	tændt/på standby/ slukket/i dvaletilstand	oplader
	slukket	tændt/på standby/ slukket/i dvaletilstand	fuldt opladet
Batteri	konstant gult	tændt/på standby	lavt batteri (<= 10 %)
	slukket	tændt/på standby/ slukket/i dvaletilstand	oplader ikke

 **BEMÆRK!** Batteriet oplades, når der er sluttet strøm til computeren via en AC-adapter.

Lys i tænd/sluk-knap og strømindikator

Statusindikator

konstant hvidt

blinker hvidt

slukket

Computertilstand(e)

tændt

på standby



slukket/i dvaletilstand

 **BEMÆRK!** Hvis computeren er i standby- eller dvaletilstand, skal du holde tænd-/slukknappen inde i et sekund for at skifte tilbage til computerens normale tilstand.

 **BEMÆRK!** Du kan finde oplysninger om strømproblemer under "Problemer med strøm" på side 56.

Afbrydelse af batteriopladning



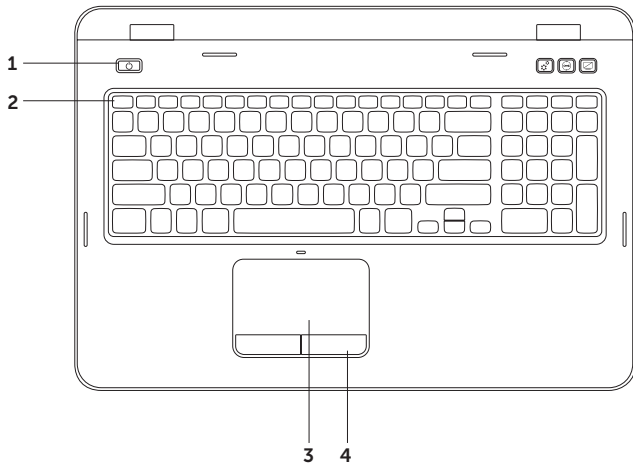

Du bliver muligvis bedt om at deaktivere funktionen til batteriopladning om bord på et fly. Sådan afbryder du hurtigt batteriopladningen:

1. Kontroller, at computeren er tændt.
 2. Klik på **Start**. 
 3. Skriv *Strømstyring* i søgefeltet, og tryk på <Enter>.
 4. Klik på **Dell Battery Meter** (Dell-batterimåler) i vinduet **Power Options** (Strømstyring) for at åbne vinduet **Battery Settings** (Batteriindstillinger).
 5. Klik på **Turn off Battery Charging** (Afbryd batteriopladning), og klik herefter på **OK**.
-  **BEMÆRK!** Batteriopladning kan også deaktiveres i funktionen System Setup (BIOS) (Systemopsætning (BIOS)).

Funktioner på computerbunden og tastaturet



-
-  **Tænd/sluk-knap og indikator** – Tryk her for at tænde eller slukke computeren. Lyset i knappen angiver strømtilstanden. Du kan finde flere oplysninger om lyset i tænd/sluk-knappen under "Statuslys- og indikatorer" på side 28.

 - Række med funktionstaster** – I denne række finder du tasten til aktivering eller deaktivering af to skærme , tasten til aktivering eller deaktivering af trådløs , tasten til aktivering eller deaktivering af pegefelt , tasterne til forøgelse  og reduktion  af lysstyrke samt multimedietasterne.
Du kan finde flere oplysninger om multimedietasterne under "Multimedietaster" på side 38.

 - Pegefelt** – Har de samme funktioner som en mus og gør det muligt at bevæge markøren, trække eller bevæge valgte elementer og venstreklikke ved at tappe på overfladen.
Pegefeltet understøtter funktionerne Rul, Svip og Zoom. Du kan konfigurere indstillingerne for pegefeltet ved at dobbeltklikke på ikonet **Dell Touch pad** i meddelelsesområdet på skrivebordet. Du kan finde flere oplysninger under "Funktioner for pegefeltet" på side 36.
BEMÆRK! Du kan aktivere eller deaktivere pegefeltet ved at trykke på <Fn> og -tasten i rækken med funktionstaster på tastaturet.

 - Pegefeltets knapper (2)** – Giver adgang til de samme funktioner som ved venstreklik og højreklik med en mus.
-

Sådan bruger du din bærbare Inspiron-pc

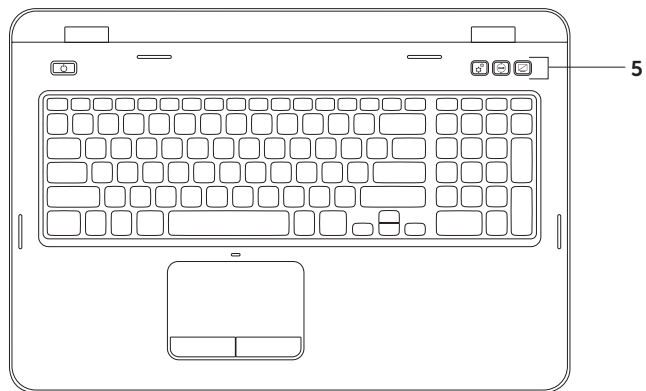

- 5  **Knappen Windows Mobility Center** – Tryk her for at starte Windows Mobility Center. Windows Mobility Center giver hurtigt adgang til dine mobile pc-indstillinger, f.eks. regulering af lysstyrke og lydstyrke, batteristatus og trådløst netværk.

 **Knappen Dell Support Center** – Tryk her for at starte Dell Support Center. Du kan finde flere oplysninger under "Dell Support Center" på side 62.

 **Knappen Display On/Off (Skærm til/fra)** – Tryk her for at tænde eller slukke skærmen.

BEMÆRK! Knapperne Windows Mobility Center, Dell Support Center og Display On/Off fungerer kun på computere, som kører operativsystemet Windows.

Bevægelser på pegefeltet

 **BEMÆRK!** Nogle af bevægelserne på pegefeltet kan være deaktiveret som standard. Hvis du vil ændre bevægelserne på pegefeltet, skal du klikke på **Start**  → **Kontrolpanel** → **Hardware og lyd** → **Enheder og printere** → **Mus**.

Rul

Bruges til at rulle gennem indhold.
Rullefunktionen omfatter:

Automatisk lodret rulning – Bruges til at rulle op eller ned i det aktive vindue.

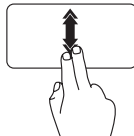

Flyt to fingre hurtigt op eller ned for at aktivere automatisk lodret rulning.

Tryk på pegefeltet for at stoppe automatisk rulning.

Automatisk vandret rulning – Bruges til at rulle til venstre eller højre i det aktive vindue.

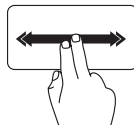

Flyt to fingre hurtigt til venstre eller højre for at aktivere automatisk vandret rulning.

Tryk på pegefeltet for at stoppe automatisk rulning.

Zoom

Bruges til at gøre indholdet på skærmen større eller mindre. Zoomfunktionen omfatter:

Klem – Giver dig mulighed for at zoome ind eller ud ved at flytte to fingre fra hinanden eller tættere på hinanden på pegefeltet.

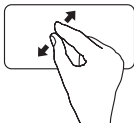

Sådan zoomer du ind:

Flyt to fingre fra hinanden for at forstørre visningen af det aktive vindue.

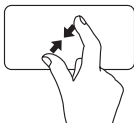

Sådan zoomer du ud:

Flyt to fingre tættere på hinanden for at formindske visningen af det aktive vindue.

Svip

Bruges til at svippe indhold frem eller tilbage, afhængigt af svippets retning.

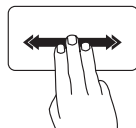

Flyt hurtigt tre fingre i den ønskede retning for at svippe indholdet i det aktive vindue.

Multimedietaster

Multimedietasterne findes i rækken med funktionstaster på tastaturet. Du kan få adgang til multimediefunktionerne ved at trykke på den relevante tast. Du kan konfigurere multimedietasterne på tastaturet ved hjælp af værktøjet **System Setup** (Systemopsætning) (BIOS) eller **Windows Mobilitetscenter**.

Systemopsætning

1. Tryk på <F2> under POST (Power On Self Test) for at åbne værktøjet System Setup (BIOS).
2. Vælg **Multimedia Key First** (Multimedietast først) eller **Function Key First** (Funktionstast først) under **Function Key Behavior** (Funktionsmåde for funktionstast).

Funktionstast først – Dette er standardindstillingen. Tryk på en vilkårlig funktionstast for at udføre den tilhørende funktion. Hvis du vil udføre en multimediehandling, skal du trykke på <Fn> + den ønskede multimedietast.

Multimedia Key First (Multimedietast først) – Tryk på en vilkårlig multimedietast for at udføre den tilhørende handling. Hvis du vil anvende en funktion, skal du trykke på <Fn> + den relevante funktionstast.

 **BEMÆRK!** Valgmuligheden **Multimedia Key First** (Multimedietast først) er kun aktiv i operativsystemet.

Windows Mobilitetscenter

1. Tryk på tasterne <Windows><X>, eller tryk på knappen Windows Mobilitetscenter  for at starte Windows Mobilitetscenter.
2. Vælg **Funktionstast** eller **Multimedietast** i **rækken med funktionstaster**.



 Afspil det foregående nummer eller kapitel

 Afspil, eller sæt på pause.

 Afspil det næste spor eller kapitel

 Skru ned for lyden

 Skru op for lyden

 Slå lyden fra

Brug af det optiske drev

 **FORSIGTIG! Tryk ikke drevbakken nedad, når du åbner eller lukker den. Hold drevbakken lukket, når du ikke bruger det optiske drev.**

 **FORSIGTIG! Flyt ikke computeren, mens du afspiller eller optager en disk.**

Det optiske drev afspiller eller optager på cd'er og dvd'er. Sørg for, at siden med tryk eller tekst vender opad, når du anbringer en disk i drevbakken.

Sådan indsætter du en disk i det optiske drev:

1. Tryk på udskubningsknappen på det optiske drev.
2. Træk drevbakken ud.
3. Placer disken midt i drevbakken med mærkatsiden opad, og klik disken fast på spindelen.
4. Skub drevbakken ind i drevet.

Brug af nødudløserhullet

Hvis drevbakken ikke kommer ud, når du trykker på udløserknappen, kan du bruge nødudløserhullet til at åbne den. Sådan åbner du drevbakken med nødudløserhullet:

1. Sluk computeren.
2. Stik en nål eller en udfoldet papirclips ind i nødudløserhullet, og tryk til, indtil bakken på det optiske drev åbnes.

Sådan bruger du din bærbare Inspiron-pc

- 1 disk
- 2 spindel
- 3 bakken til det optiske drev
- 4 nødudløserhul
- 5 udløserknap til optisk drev

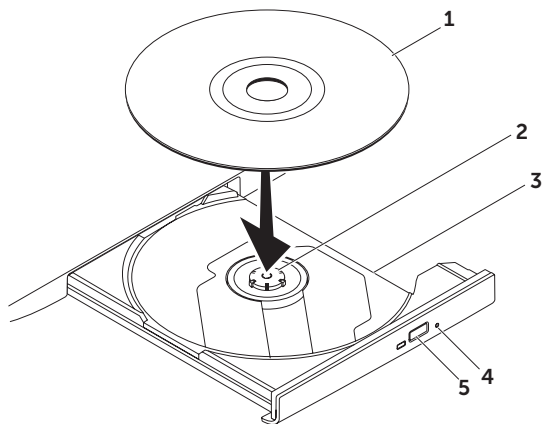

Sådan bruger du din bærbare Inspiron-pc

Skærmfunktioner

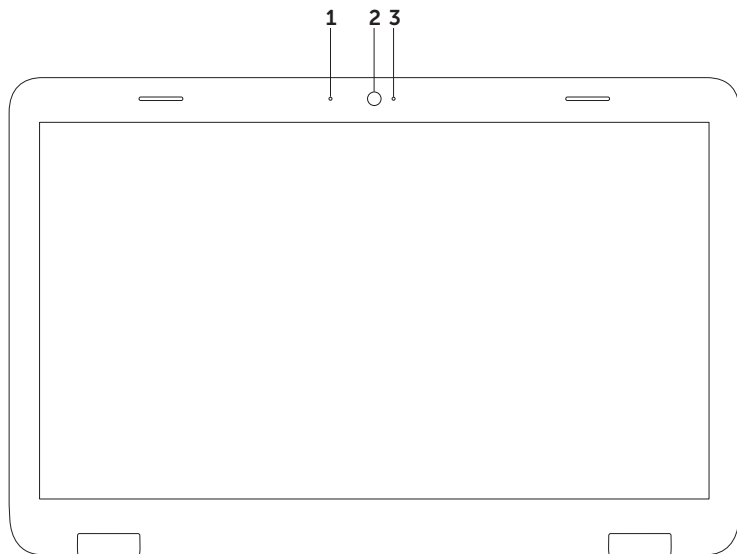

-
- 1 Mikrofon** – Leverer lyd i høj kvalitet til videomøder og stemmeoptagelse.
 - 2 Kamera** – Indbygget kamera til optagelse af video, konferencer og chat.
 - 3 Kameraindikator** – Angiver, om kameraet er tændt eller slukket. Et konstant hvidt lys viser kameraaktivitet.
-

Fjernelse og genmontering af topdækslet (valgfrit)

 **ADVARSEL!** Inden du går i gang med fremgangsmåderne i dette afsnit, skal du følge de sikkerhedsanvisninger, der fulgte med computeren.

 **ADVARSEL:** Før du fjerner topdækslet, skal du lukke computeren og fjerne alle eksterne kabler (inklusive AC-adapteren).

Sådan fjerner du topdækslet:

1. Sluk computeren, og luk skærmen.
2. Tryk på frigørelsesknappen til topdækslet, hold den nede, og skub topdækslet.

 **BEMÆRK!** Du kan købe ekstra topdæksler på **dell.com**.

Sådan bruger du din bærbare Inspiron-pc

- 1 computeren set bagfra
- 2 topdæksel
- 3 frigørelsesknap til topdæksel

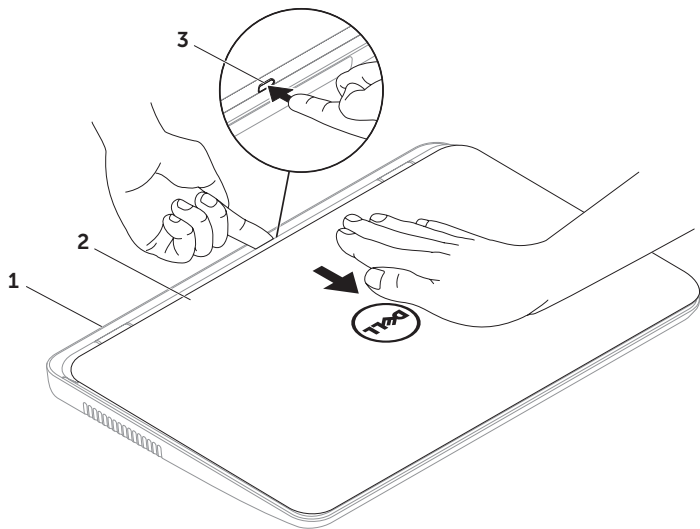

Sådan bruger du din bærbare Inspiron-pc

Sådan sætter du topdækslet på igen:

 **BEMÆRK!** Sørg for, at Dell-logoet vender mod bagsiden af computeren, når du sætter topdækslet på igen.

1. Ret topdækslet ind efter skærmens bagside.
2. Skub topdækslet, indtil det klikker på plads. Kontroller, at der ikke er huller mellem topdækslet og skærmens bagdæksel.

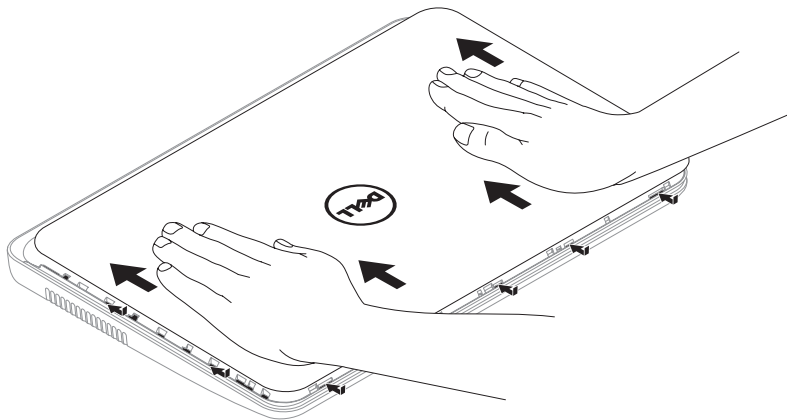

Fjernelse og udskiftning af batteriet

 **ADVARSEL!** Inden du går i gang med fremgangsmåderne i dette afsnit, skal du følge de sikkerhedsanvisninger, der fulgte med computeren.

 **ADVARSEL:** Brug af et inkompatibelt batteri øger risikoen for brand eller eksplosion. Brug altid et originalt batteri fra Dell til denne computer. Brug ikke batterier fra andre computere.

 **ADVARSEL:** Før du fjerner batteriet, skal du lukke computeren og fjerne alle eksterne kabler (inklusive AC-adapteren).

Sådan fjerner du batteriet:

1. Sluk computeren, og vend den om.
2. Skub batteriudløseren og batterilåsen til den ulåste position.
3. Skub og løft batteriet ud af batteribåsen.

Sådan monterer du batteriet igen:

1. Skub batteriet ind i batteribåsen, indtil det klikker på plads.
2. Skub batterilåsen til den låste position.

Sådan bruger du din bærbare Inspiron-pc

- | | |
|----------|----------------|
| 1 | batteriudløser |
| 2 | batteri |
| 3 | batterilås |

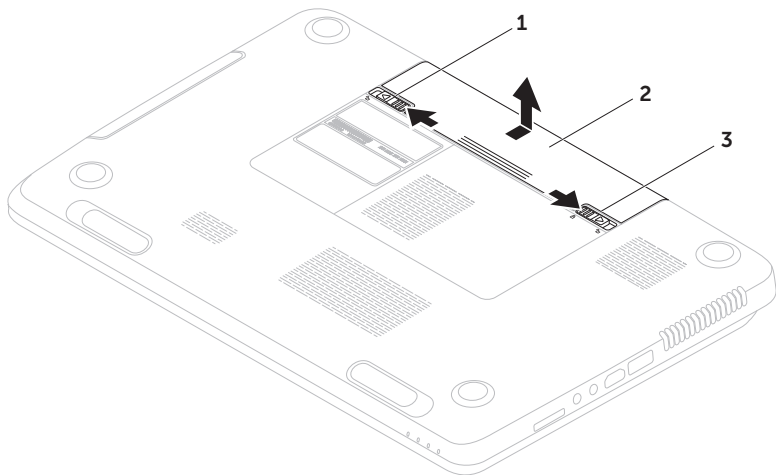

Softwarefunktioner

FastAccess-funktion til ansigtsgenkendelse

Computeren har muligvis en FastAccess-funktion til ansigtsgenkendelse. Denne funktion hjælper med at beskytte Dell-computeren, da den registrerer dit ansigt og bruger det til at udføre en automatisk kontrol af din identitet ved hjælp af loginoplysninger, som du normalt skulle indtaste selv (f.eks. ved at logge på en Windows-konto eller sikre websteder). Du får flere oplysninger ved at klikke på **Start**  → **Alle programmer** → **FastAccess**.

Produktivitet og kommunikation

Du kan bruge computeren til at fremstille præsentationer, brochurer, lykønskingskort, foldere og regneark. Du kan også redigere og vise digitale fotografier og billeder. Din indkøbsordre indeholder oplysninger om, hvilken software der er installeret på computeren.

Når du har oprettet forbindelse til internettet, kan du få adgang til websteder, oprette en e-mail-konto samt uploade og downloade filer.

Underholdning og multimedier

Du kan bruge computeren til at se videoer, spille spil, oprette dine egne cd'er/dvd'er samt lytte til musik og radiostationer på internettet.

Du kan hente eller kopiere billeder og videofiler fra bærbare enheder, f.eks. digitalkameraer og mobiltelefoner. Valgfri softwareprogrammer gør det muligt at organisere og oprette musik- og videofiler, som kan optages på diske, gemmes på bærbare produkter (f.eks. MP3-afspillere og håndholdte underholdningsenheder) eller afspilles og vises direkte på tv-enheder, projektorer og hjemmebiografudstyr.

Dell DataSafe Online Backup

 **BEMÆRK!** Dell DataSafe Online understøttes kun af Windows-operativsystemer.

 **BEMÆRK!** Det anbefales at anvende en bredbåndsforbindelse med høje upload-/downloadhastigheder.

Dell DataSafe Online er en automatisk service til sikkerhedskopiering og gendannelse, som hjælper med at beskytte dine data og andre vigtige filer mod katastrofale hændelser, f.eks. tyveri, brand eller naturkatastrofer. Du kan få adgang til Dell DataSafe Online på din computer ved hjælp af en konto med tilhørende adgangskode.

Du kan finde flere oplysninger på **DellDataSafe.com**.

Sådan planlægger du sikkerhedskopiering:

1. Dobbeltklik på ikonet Dell DataSafe Online  i meddelelsesområdet på skrivebordet.
2. Følg vejledningen på skærmen.

Dell Stage

Den installerede Dell Stage-software på computeren giver dig adgang til dine yndlingsmedier og -programmer.

Du starter Dell Stage ved at klikke på **Start**
 → **Alle programmer** → **Dell Stage** → **Dell Stage**.

 **BEMÆRK!** Nogle af programmerne i Dell Stage kan også åbnes fra menuen **Alle programmer**.

Du kan tilpasse Dell Stage som følger:

- Omarranger en programgenvej – Klik på og hold programgenvejen, indtil den blinker, og træk den derefter til en ønsket placering i Dell Stage.
- Minimer – Træk Dell Stage-vinduet ned på skærmen.
- Tilpas – Klik på indstillingsikonet, og vælg derefter den ønskede funktion.

Følgende programmer er tilgængelige i Dell Stage:

-  **BEMÆRK!** Nogle er programmerne er muligvis ikke tilgængelige afhængig af dine valg, da du købte computeren.
- MUSIC – Afspil musik, eller søg i dine musikfiler efter album, kunstner eller sangtitel. Du kan også lytte til radiostationer fra hele verden. Det valgfri Napster-program gør det muligt at hente sange, når der er forbindelse til internettet.
- YOUPAINT – Tegn og rediger billeder.
- DOCUMENTS – Giver hurtig adgang til mappen Dokumenter på computeren.

- PHOTO – Se, organiser eller rediger dine billeder. Du kan oprette diasshows og samlinger af dine billeder og overføre dem til **Facebook** eller **Flickr**, når der er forbindelse til internettet.
- DELL WEB – Viser eksempler på op til fire af dine foretrukne internetsider. Klik på eksemplet for at åbne internetsiden i webbrowseren.
- VIDEO – Se videoer. Det valgfri CinemaNow-program gør det muligt at købe eller leje film og tv-serier, når der er forbindelse til internettet.
- SHORTCUTS – Giver hurtig adgang til de programmer, som du bruger ofte.
- STICKYNOTES – Opret noter eller påmindelser. Disse noter vises på opslagstavlen, næste gang du åbner STICKYNOTES. Du kan også gemme noter på skrivebordet.
- Web Tile – Viser eksempler på op til fire af dine foretrukne internetsider. Her kan du tilføje, redigere eller slette et eksempel på en internetside. Klik på eksemplet for at åbne internetsiden i webbrowseren. Du kan også oprette flere Web Tiles via Apps Gallery.

Problemløsning

Dette afsnit indeholder oplysninger om fejlfinding af problemer på computeren. Hvis du ikke kan løse problemet ved hjælp af de efterfølgende anvisninger, kan du finde flere oplysninger under "Brug af supportværktøjer" på side 62 eller "Kontakt Dell" på side 82.

 **ADVARSEL!** Kun uddannede servicemedarbejdere må fjerne computerens dæksel. Se *Servicehåndbog* på support.dell.com/manuals for at få udvidet servicevejledning.

Bipkoder

Computeren kan udsende en serie af bip under start, hvis der er fejl eller problemer. Denne række bip, også kaldet en bipkode, identificerer et problem. Sker dette, skal du skrive birkoden ned og kontakte Dell (se "Kontakt Dell" på side 82) for at få hjælp.

 **BEMÆRK!** Hvis du vil udskifte dele, skal du se *Servicehåndbog* på support.dell.dk.

Bipkode	Muligt problem
Et	Mulig fejl på systemkortet – Fejl i BIOS ROM-kontrolsum
To	Ingen RAM registreret BEMÆRK! Hvis du har installeret eller udskiftet hukommelsesmodulet, skal du sikre dig, at hukommelsesmodulet er indsat korrekt.

Bipkode	Muligt problem
Tre	Mulig fejl på systemkortet – Fejl i chipset
Fire	Fejl ved læsning af/skrivning til RAM
Fem	Fejl på realtidsur
Seks	Fejl i grafikkort eller chip
Syv	Processorfejl
Otte	Skærmfejl

Netværksproblemer

Trådløs forbindelse

Hvis den trådløse netværksforbindelse

mistes – Den trådløse router er offline, eller trådløs tilstand er deaktiveret på computeren.

- Kontroller, at den trådløse router er tændt og sluttet til datakilden (kabelmodem eller netværkshub).
- Kontroller, at trådløs forbindelse er aktiveret på computeren (se "Aktiver eller deaktiver trådløs forbindelse (valgfrít)" på side 12).
- Opret forbindelse til den trådløse router igen (se "Opsætning af en trådløs forbindelse" på side 16).
- Den trådløse forbindelse er muligvis blokeret eller afbrudt på grund af interferens. Prøv at flytte computeren tættere på den trådløse router.

Kabelbaserede forbindelser

Hvis den kabelbaserede forbindelse afbrydes – Kablet sidder løst eller er beskadiget.

Kontroller, at netværkskablet er tilsluttet og ikke beskadiget.

Problemer med strøm

Hvis strømindikatorene er slukket –

Computeren er slukket, i dvaletilstand eller modtager ikke strøm.

- Tryk på tænd/sluk-knappen. Computeren genoptager normal drift, hvis den er slukket eller i dvaletilstand.
- Sæt AC-adapterkablet i strømstikket på computeren, i AC-adapteren og i stikkontakten.
- Hvis AC-adapterkablet er sluttet til en stikdåse, skal du kontrollere, at stikdåsen er sluttet til en stikkontakt, og at der er tændt for den. Omgå også strømbeskyttelsesenheder, strømskinner og forlængerledninger for at kontrollere, at computeren tændes, som den skal.
- Kontroller, at stikkontakten virker, ved at teste den med et andet apparat, f.eks. en lampe.

- Kontrollerer AC-adapterens kabeltilslutninger. Hvis AC-adapteren har en indikator, skal du kontrollere, at indikatoren er tændt.
- Hvis problemet fortsætter, kan du kontakte Dell (se "Kontakt Dell" på side 82).

Hvis strømindikatoren lyser konstant hvidt, og computeren ikke reagerer – Skærmen reagerer muligvis ikke.

- Tryk på tænd/sluk-knappen, indtil computeren slukkes, og tænd derefter computeren igen.
- Hvis problemet fortsætter, kan du kontakte Dell (se "Kontakt Dell" på side 82).

Hvis strømindikatoren blinker hvidt – Computeren er i standbytilstand, eller skærmen reagerer muligvis ikke.

- Tryk på en tast på tastaturet, flyt den tilsluttede mus eller en finger i pegefeltet, eller tryk på tænd/sluk-knappen for at genoptage normal drift.

- Hvis skærmen ikke svarer, skal du trykke på tænd/sluk-knappen indtil computeren slukkes, og derefter tænde den igen.
- Hvis problemet fortsætter, kan du kontakte Dell (se "Kontakt Dell" på side 82).

Hvis der er interferens, som forhindrer modtagelse på computeren – Et uønsket signal afbryder eller blokerer andre signaler og skaber interferens. Mulige årsager til interferens omfatter:

- Forlængerledninger til strøm, tastatur og mus.
- Der er sluttet for mange enheder til en strømskinne.
- Der er sluttet flere strømskinner til den samme stikkontakt.

Problemer med hukommelse

Hvis der vises en meddelelse om utilstrækkelig hukommelse –

- Gem og luk alle åbne filer, og afslut alle åbne programmer, som du ikke bruger, for at se, om det løser problemet.
- Du kan finde oplysninger om minimumkravene til hukommelse i dokumentationen til softwaren. Installer eventuelt mere hukommelse (se Servicehåndbogen på **support.dell.com/manuals**).
- Sæt hukommelsesmodulerne i stikkene igen (se Servicehåndbogen på **support.dell.com/manuals**).
- Hvis problemet fortsætter, kan du kontakte Dell (se "Kontakt Dell" på side 82).

Hvis der er andre problemer med hukommelsen –

- Kør Dell Diagnostics (se "Dell Diagnostics" på side 64).
- Hvis problemet fortsætter, kan du kontakte Dell (se "Kontakt Dell" på side 82).

Problemer med fastfrysning og softwareproblemer

Hvis computeren ikke starter – Sørg for, at AC-adapterkablet er sluttet korrekt til computeren og stikkontakten.

Hvis et program holder op med at svare –

Afslut programmet:

1. Tryk på <Ctrl><Skift><Esc> samtidigt.
2. Klik på **Start jobliste**.
3. Marker det program, der er holdt op med at svare.
4. Klik på **Afslut job**.

Hvis et program går ned gentagne gange – Se dokumentationen til softwaren. Fjern eventuelt programmet, og installer det igen.

 **BEMÆRK!** Software indeholder normalt installationsoplysninger i dokumentationen eller på cd'en.

Hvis computeren holder op med at svare, eller der vises et ensfarvet blå skærmbillede –

 **FORSIGTIG!** Du kan miste data, hvis du ikke kan lukke operativsystemet ned.

Hvis computeren ikke reagerer, når du trykker på en tast på tastaturet eller bevæger musen eller en finger i pegefeltet, skal du trykke på tænd/sluk-knappen og holde den nede i mindst 8-10 sekunder, indtil computeren slukkes, og derefter genstarte computeren.

Problemløsning

Hvis et program er udviklet til en tidligere version af Microsoft Windows-operativsystemet –

Kør guiden Programkompatibilitet. Guiden Programkompatibilitet konfigurerer et program, så det kører i et miljø, der svarer til en tidligere version af et Microsoft Windows-operativsystem.

Sådan kører du guiden Programkompatibilitet:

1. Klik på **Start**  → **Kontrolpanel** → **Programmer** → **Brug et ældre program med denne version af Windows**.
2. Klik på **Næste** på startskærm-billedet.
3. Følg vejledningen på skærmen.

Hvis der er andre softwareproblemer –

- Start med at sikkerhedskopiere dine filer.
- Undersøg harddisken eller cd'erne for virus ved hjælp af et antivirusprogram.
- Gem og luk alle åbne filer eller programmer, og luk ned for computeren via menuen **Start** .
- Se dokumentationen til softwaren, eller kontakt softwareproducenten for at få oplysninger om fejlfinding:
 - Kontroller, at programmet er kompatibelt med det operativsystem, der er installeret på computeren.
 - Kontroller, at computeren opfylder de minimumkrav til hardwaren, som er en forudsætning for at køre softwaren. Du kan finde flere oplysninger i dokumentationen til softwaren.

- Kontroller, at programmet er installeret og konfigureret rigtigt.
- Kontroller, at enhedsdriverne ikke er i konflikt med programmet.
- Fjern eventuelt programmet, og installer det igen.
- Skriv eventuelle fejlmeddelelser ned, så du kan få bedre fejlfindingsupport, når du kontakter Dell.

Brug af supportværktøjer

Dell Support Center

Al den support, du har behov for – samlet på ét sted.

Dell Support Center leverer systemadvarsler, forslag til forbedring af ydeevnen, systemoplysninger og links til andre Dell-værktøjer samt diagnosticeringservices.

Hvis du vil starte programmet, skal du trykke på knappen Dell Support Center  på tastaturet eller klikke på **Start**  → **Alle programmer** → **Dell** → **Dell Support Center** → **Start Dell Support Center**.

På startsideen i **Dell Support Center** vises computerens modelnummer, servicemærkatet, koden til ekspres-service, garantistatus samt forslag til forbedring af computerens ydeevne.

Startsideen indeholder også links, som giver adgang til følgende:

PC Checkup – Kør hardware-diagnosticering, se, hvilket program, der bruger mest hukommelse på harddisken, og spor de ændringer, der er foretaget på computeren, hver dag.

PC Checkup Utilities

- **Drive Space Manager** – Administrer din harddisk med en visuel angivelse af, hvor meget plads hver filtype har brugt.
- **Performance and Configuration History** – Overvåg systemhændelser og -ændringer over en periode. Dette værktøj viser alle hardware-scanninger, test, systemændringer, kritiske hændelser og gendannelsespunkter på den dag, de forekommer.

Detailed System Information – Få vist detaljerede oplysninger om konfigurationen af din hardware og dit operativsystem, få adgang til kopier af dine servicekontrakter, garantioplysninger og mulighed for fornyelse af garantier.

Get Help – Få adgang til Dells tekniske support, kundesupport, præsentationer og kurser, onlineværktøjer, brugervejledninger, garantioplysninger, ofte stillede spørgsmål osv.

Backup and Recovery – Opret et gendannelsesmedie, start gendannelsesværktøjet, og sikkerhedskopier filer online.

System Performance Improvements Offers – Køb software- og hardwareløsninger, der kan hjælpe med at forbedre systemets ydeevne.

Du kan få yderligere oplysninger om **Dell Support Center** samt downloade og installere de tilgængelige supportværktøjer på **DellSupportCenter.com**.

My Dell Downloads

 **BEMÆRK!** My Dell Downloads er muligvis ikke tilgængelig i alle områder.

Nogle af de programmer, som er forudinstalleret på din nye Dell-computer, omfatter ikke en cd/dvd til sikkerhedskopiering. Disse programmer er tilgængelige på webstedet My Dell Downloads. På dette websted kan du hente tilgængelige programmer med henblik på geninstallation eller oprettelse af et separat sikkerhedskopieringsmedie.

Sådan tilmelder du dig og bruger My Dell Downloads:

1. Gå til **DownloadStore.dell.com/media**.
2. Følg vejledningen på skærmen for at tilmelde dig og hente programmet.
3. Geninstaller softwaren, eller opret et sikkerhedskopieringsmedie til fremtidig brug.

Hardware Troubleshooter Dell Diagnostics

Hvis en enhed enten ikke findes under konfiguration af operativsystemet eller findes, men er forkert konfigureret, kan du bruge **Hardware troubleshooter** til at løse inkompatibiliteten.

Sådan starter du Hardware Troubleshooter:

1. Klik på **Start**  → **Hjælp og support**.
2. Skriv `hardware troubleshooter` i søgefeltet, og tryk på <Enter> for at starte søgningen.
3. Vælg den valgmulighed på listen med søgeresultaterne, der bedst beskriver problemet, og udfør de resterende fejlfindingstrin.

Hvis du oplever et problem med computeren, skal du udføre de procedurer, der er beskrevet under "Problemer med fastfrysning og software" på side 59 og køre Dell Diagnostics, inden du kontakter Dell for at få teknisk assistance.

Kontroller, at den enhed, du vil teste, vises i systemopsætningen og er aktiv. Tænd (eller genstart) din computer, og tryk på <F2>, når Dell-logoet vises, for at åbne systemopsætning (BIOS).

Sådan startes Dell Diagnostics

Når du kører Dell Diagnostics, foretager computeren en ePSA (Enhanced Pre-boot System Assessment). ePSA'en omfatter en række diagnosetest til enheder som systemkort, tastatur, skærm, hukommelse, harddisk osv.

1. Tænd (eller genstart) computeren.

2. Når DELL-logoet vises, skal du trykke på <F12> med det samme.

 **BEMÆRK!** Hvis du venter for længe, og operativsystemlogoet vises, skal du vente, indtil du ser skrivebordet i Microsoft Windows, og derefter lukke computeren og forsøge igen.

3. Vælg **Diagnostics** fra startmenuen, og tryk på <Enter>.

Besvar de spørgsmål, der eventuelt stilles under testen.

- Hvis der bliver fundet en fejl, stopper computeren og afgiver en biplyd. Tryk på <n> for at stoppe vurderingen og genstarte computeren. Tryk på <y> for at fortsætte til den næste test. Tryk på <r> for at teste den komponent, som fejlede, igen.
- Hvis der bliver fundet fejl under Enhanced Pre-boot System Assessment, skal du notere fejlkoderne og kontakte Dell (se flere oplysninger under "Kontakt Dell" på side 82).

Hvis Enhanced Pre-boot System Assessment gennemføres, vises følgende meddelelse "Do you want to run the remaining memory tests? This will take about 30 minutes or more. Do you want to continue? (Recommended) (Vil du køre de resterende hukommelsestest? Dette tager ca. 30 minutter eller mere. Vil du fortsætte? (Anbefales)".

Hvis der er problemer med hukommelsen, skal du trykke på <y>. Hvis ikke, skal du trykke på <n>. Følgende meddelelse vises: "Enhanced Pre-boot System Assessment Complete" (Enhanced Pre-boot System Assessment gennemført).

Klik på **Exit** (Afslut) for at genstarte computeren.

Gendannelse af operativsystemet

Du kan gendanne operativsystemet på computeren ved at benytte en af følgende fremgangsmåder:

△ FORSIGTIG! Hvis du bruger Dell Factory Image Restore eller disken med *operativsystemet* til at gendanne operativsystemet, slettes alle datafiler på computeren permanent. Det anbefales, at du sikkerhedskopierer datafilerne, inden du bruger disse muligheder.

Funktion	Anvendelse
Systemgendannelse	Som den første løsning
Dell DataSafe Local Backup	Når det ikke er muligt at løse problemet med Systemgendannelse
Systemgenoprettelsesmedie	Når det ikke er muligt at bruge Systemgendannelse og Dell DataSafe Local Backup på grund af en fejl i operativsystemet Ved installation af fabriksinstalleret Dell-software på en ny harddisk
Dell Factory Image Restore	Til gendannelse af computerens operativsystem til den oprindelige tilstand, da du modtog computeren
Disken <i>med operativsystemet</i>	Til geninstallation af operativsystemet på computeren

 **BEMÆRK!** Disken *med operativsystemet* følger muligvis ikke med computeren.

Systemgendannelse

Microsoft Windows-operativsystemerne giver mulighed for systemgendannelse, hvilket gør det muligt at returnere computeren til en tidligere driftstilstand (uden at datafilerne bliver påvirket), hvis computeren ikke fungerer som forventet som følge af ændringer af hardware, software eller andre systemindstillinger. Systemgendannelse gør det muligt at fortryde alle ændringer, som foretages på computeren.

 **FORSIGTIG! Tag sikkerhedskopier af dine datafiler regelmæssigt. Systemgendannelse overvåger eller gendanner ikke dine datafiler.**

Start af Systemgendannelse

1. Klik på **Start**. 
2. Skriv `Systemgendannelse` i søgefeltet, og tryk på <Enter>.
-  **BEMÆRK!** Vinduet **User Account Control** (Brugerkontokontrol) vises muligvis. Hvis du har administratorrettigheder til computeren, skal du klikke på **Fortsæt**. Ellers skal du kontakte administratoren for at fortsætte med den ønskede handling.
3. Klik på **Næste**, og følg vejledningen på skærmen.

Hvis det ikke er muligt at løse problemet med Systemgendannelse, kan du fortryde den seneste systemgendannelse.

Sådan fortryder du den seneste systemgendannelse

 **BEMÆRK!** Inden du fortryder den seneste systemgendannelse, skal du gemme og lukke alle åbne filer samt lukke alle programmer. Undlad at ændre, åbne eller slette filer eller programmer, før systemgendannelsen er fuldført.

1. Klik på **Start**. 
2. Skriv `Systemgendannelse` i søgefeltet, og tryk på <Enter>.
3. Klik på **Fortryd min seneste gendannelse**, og klik på **Næste**.

Dell DataSafe Local Backup

 **FORSIGTIG!** Når du bruger Dell DataSafe Local Backup til at gendanne operativsystemet, slettes eventuelle programmer og drivere, du har installeret på computeren, siden du modtog den, permanent. Opret et sikkerhedskopieringsmedie med de programmer, du har brug for at installere på computeren, inden du bruger Dell DataSafe Local Backup. Brug kun Dell DataSafe Local Backup, hvis det ikke er muligt at løse problemet med operativsystemet ved hjælp af Systemgendannelse.

 **FORSIGTIG!** Selv om Dell DataSafe Local Backup er udviklet til at bevare datafilerne på computeren, anbefales det, at du opretter en sikkerhedskopi af dine datafiler, inden du bruger Dell DataSafe Local Backup.

 **BEMÆRK!** Dell DataSafe Local Backup er muligvis ikke tilgængelig i alle områder.

 **BEMÆRK!** Hvis Dell DataSafe Local Backup ikke findes på computeren, kan du gendanne operativsystemet ved hjælp af Dell Factory Image Restore (se "Dell Factory Image Restore" på side 72).

Dell DataSafe Local Backup giver dig mulighed for at gendanne harddisken til den oprindelige driftstilstand, som computeren havde, da du købte den, uden at slette datafilerne.

Med Dell DataSafe Local Backup kan du gøre følgende:

- Sikkerhedskopiere computeren og gendanne den til en tidligere driftstilstand
- Oprette systemgenoprettelsesmedier

Dell DataSafe Local Backup Basic

Sådan gendanner du Dells fabriksinstallerede software uden at påvirke datafilerne:

1. Sluk computeren.
2. Fjern alle enheder (f.eks. USB-drev eller printere), som er sluttet til computeren, og fjern eventuel ny intern hardware, du har tilføjet.

 **BEMÆRK!** Fjern ikke AC-adapteren.

3. Tænd computeren.
4. Når DELL-logoet vises, skal du trykke på <F8> adskillige gange for at åbne vinduet **Avancerede startindstillinger**.

 **BEMÆRK!** Hvis du venter for længe, og operativsystemlogoet vises, skal du vente, indtil du ser skrivebordet i Microsoft Windows, og derefter lukke computeren og forsøge igen.

5. Vælg **Reparer computeren**.

6. Vælg **Dell DataSafe Restore and Emergency Backup** (Dell DataSafe-gendannelse og nødsikkerhedskopiering) i menuen **System Recovery Options** (Indstillinger for systemgendannelse), og følg vejledningen på skærmen.

 **BEMÆRK!** Gendannelsesprocessen kan tage en time eller mere, afhængig af størrelsen på de data, der skal gendannes.

 **BEMÆRK!** Du kan finde flere oplysninger i vidensbaseartikel 353560 på **support.dell.com**.

Opgradering til Dell DataSafe Local Backup Professional

 **BEMÆRK!** Dell DataSafe Local Backup Professional er muligvis installeret på computeren, hvis du har bestilt det i forbindelse med købet af computeren.

Dell DataSafe Local Backup Professional har en række ekstra funktioner, som du kan bruge til følgende:

- Sikkerhedskopiering og gendannelse af computeren baseret på filtyper
- Sikkerhedskopiering af filer til en lokal lagerenhed
- Planlagte automatiske sikkerhedskopieringer

Sådan opgraderer du til Dell DataSafe Local Backup Professional

1. Dobbeltklik på ikonet Dell DataSafe Backup  i meddelelsesområdet på skrivebordet.
2. Klik på **UPGRADE NOW!** (Opgrader nu!).
3. Følg vejledningen på skærmen.

Systemgenoprettelsesmedie

 **FORSIGTIG! Selv om systemgenoprettelsesmediet er udviklet til at bevare datafilerne på computeren, anbefales det, at du opretter en sikkerhedskopi af dine datafiler, inden du bruger systemgenoprettelsesmediet.**

Med systemgenoprettelsesmediet, som du har oprettet ved hjælp af Dell DataSafe Local Backup, kan du gendanne harddisken til den oprindelige driftstilstand, som den havde, da du købte computeren, uden at datafilerne på computeren påvirkes.

Brug systemgenoprettelsesmediet i følgende tilfælde:

- En fejl i operativsystemet bevirker, at det ikke er muligt at bruge de genoprettelsesfunktioner, der er installeret på computeren
- En fejl på harddisken bevirker, at det ikke er muligt at gendanne data.

Sådan gendanner du Dells fabriksinstallerede software på computeren ved hjælp af systemgenoprettelsesmediet:

1. Indsæt disken eller USB-nøglen til systemgenoprettelse, og genstart computeren.
2. Tryk på <F12>, så snart DELL -logoet vises.
 **BEMÆRK!** Hvis du venter for længe, og operativsystemlogoet vises, skal du vente, indtil du ser skrivebordet i Microsoft Windows, og derefter lukke computeren og forsøge igen.
3. Vælg den relevante startenhed på listen, og tryk på <Enter>.
4. Følg vejledningen på skærmen.

Dell Factory Image Restore

 **FORSIGTIG!** Brug af Dell Factory Image Restore til gendannelse af operativsystemet sletter permanent alle data på harddisken og fjerner alle programmer og drivere, der er installeret, efter at du modtog computeren. Det anbefales, at du sikkerhedskopierer dataene, før du bruger denne mulighed. Brug kun Dell Factory Image Restore, hvis det ikke var muligt at løse problemet med operativsystemet ved hjælp af Systemgendannelse.

 **BEMÆRK!** Dell Factory Image Restore er muligvis ikke tilgængelig i visse lande eller på visse computere.



 **BEMÆRK!** Hvis Dell Factory Image Restore ikke findes på computeren, kan du gendanne operativsystemet ved hjælp af Dell DataSafe Local Backup (se "Dell DataSafe Local Backup" på side 68).

Brug kun Dell Factory Image Restore som sidste udvej til gendannelse af operativsystemet. Med denne mulighed gendannes harddisken til den driftstilstand, den havde, da du købte computeren. Alle programmer og filer, du har tilføjet, siden du modtog computeren, herunder datafiler, slettes permanent fra harddisken. Datafiler omfatter bl.a. dokumenter, regneark, e-mails, digitale fotos og musikfiler. Det anbefales, at du sikkerhedskopierer alle data, før du bruger Dell Factory Image Restore.

Start af Dell Factory Image Restore

1. Tænd for computeren.
2. Når DELL-logoet vises, skal du trykke på <F8> adskillige gange for at åbne vinduet **Avancerede startindstillinger**.

 **BEMÆRK!** Hvis du venter for længe, og operativsystemlogoet vises, skal du vente, indtil du ser skrivebordet i Microsoft Windows, og derefter lukke computeren og forsøge igen.

3. Vælg **Reparer computeren**.
Vinduet **Indstillinger for systemgenoprettelse** vises.
4. Vælg et tastaturlayout, og klik på **Næste**.
5. Du skal logge på som lokal bruger for at få adgang til genoprettelsesfunktionerne. Du får adgang til kommandoprompten ved at skrive `administrator` i feltet **User name** (Brugernavn) og derefter klikke på **OK**.
6. Klik på **Dell Factory Image Restore**
Startskærmbilledet for **Dell Factory Image Restore** vises.
 **BEMÆRK!** Du skal muligvis vælge **Dell Factory Tools** og derefter **Dell Factory Image Restore**, afhængigt af din konfiguration.
7. Klik på **Næste**.
Skærmbilledet **Confirm Data Deletion** (Bekræft sletning af data) vises.
 **BEMÆRK!** Hvis du ikke vil fortsætte med Factory Image Restore, skal du klikke på **Annuler**.
8. Klik på afkrydsningsfeltet for at bekræfte, at du ønsker at fortsætte med at genformater harddisken og gendanne systemsoftwaren til standardindstillingerne, og klik derefter på **Næste**.
Gendannelsesprocessen begynder og kan tage fem minutter eller mere. Der vises en meddelelse, når operativsystemet og de fabriksinstallerede programmer er blevet gendannet til standardindstillingerne.
9. Klik på **Udfør** for at genstarte computeren.

Sådan får du hjælp

Hvis du oplever problemer med computeren, kan du diagnosticere problemet og udføre fejlfinding ved at benytte følgende fremgangsmåde:

1. Du kan finde oplysninger og procedurer vedrørende problemer på computeren under "Løsning af problemer" på side 54.
2. Du kan finde en beskrivelse af fremgangsmåder for kørsel af Dell Diagnostics under "Dell Diagnostics" på side 64.
3. Udfyld "Diagnosticeringstjekliste" på side 81.
4. Brug Dells omfattende udbud af onlinetjenester på Dell Support (support.dell.com) som hjælp til installation og fremgangsmåder til fejlfinding. Du kan finde en mere omfattende oversigt over onlineservices fra Dell Support under "Onlineservices" på side 76.

5. Hvis du ikke kan løse problemet med de foregående fremgangsmåder, kan du finde flere oplysninger under "Inden du ringer" på side 80.



BEMÆRK! Ring til Dell Support fra en telefon ved siden af eller i nærheden af computeren, så supportmedarbejderen kan guide dig gennem eventuelle nødvendige procedurer.



BEMÆRK! Dells ekspresservicecodesystem er muligvis ikke tilgængeligt i alle lande.

Indtast din ekspresservicekode, når du bliver bedt om det i Dells automatiske telefonsystem, så opkaldet stilles direkte om til den relevante supportmedarbejder. Hvis du ikke har en ekspresservicekode, skal du åbne mappen **Dell Accessories** (Dell-tilbehør), dobbeltklikke på ikonet **Express Service Code** (Ekspresservicekode) og følge anvisningerne.

 **BEMÆRK!** Nogle services er ikke altid tilgængelig alle steder uden for USA. Ring til din lokale Dell-repræsentant for at få oplysninger om tilgængeligheden.

Teknisk support og kundeservice

Dells supportmedarbejdere er klar til besvare de spørgsmål, du måtte have om Dell-hardware. Vores supportmedarbejdere bruger computerbaseret diagnosticering til at give hurtige og præcise svar.

Se "Inden du ringer" på side 80, hvis du har brug for at kontakte Dells supportservice, og se derefter kontaktoplysningerne for dit område, eller gå til **support.dell.com**.

DellConnect

DellConnect er et enkelt onlinebaseret adgangsværktøj, der gør en medarbejder tilknyttet Dells service og support i stand til at få adgang til din computer via en bredbåndsforbindelse, diagnosticere dit problem og reparere det, mens du overvåger det. Du kan finde flere oplysninger på dell.com/DellConnect.

Onlineservices

Du kan få mere at vide Dell-produkter og -services på følgende websteder:

- dell.com
- dell.com/ap (kun lande i Asien og Stillehavsområdet)
- dell.com/jp (kun Japan)
- euro.dell.com (kun Europa)
- dell.com/la (Latinamerika og de caribiske lande)
- dell.ca (kun Canada)

Du kan få adgang til Dell Support via følgende websteder og e-mail-adresser:

Dell Supports websteder

- support.dell.com
- support.jp.dell.com (kun Japan)
- support.euro.dell.com (kun Europa)
- supportapj.dell.com (kun lande i Asien og Stillehavsområdet)

E-mail-adresser til Dell Support

- mobile_support@us.dell.com
- support@us.dell.com
- la-techsupport@dell.com (kun lande i Latinamerika og Caribien)
- apsupport@dell.com (kun lande i Asien og Stillehavsområdet)

E-mail-adresser til Dell-marketing og -salg

- apmarketing@dell.com (kun lande i Asien og Stillehavsområdet)
- sales_canada@dell.com (kun Canada)

Anonymous File Transfer Protocol (FTP)

- [ftp.dell.com](ftp://ftp.dell.com)

Log på med brugernavnet: `anonymous`, og brug din e-mail-adresse som adgangskode.

Automatisk ordrestatusservice

Du kan se status på de Dell-produkter, du har bestilt, ved at gå til **support.dell.com** eller ved at ringe til den automatiske ordrestatusservice. Der afspilles en meddelelse, hvor du bliver bedt om at angive de nødvendige oplysninger til lokalisering og opfølgning på din ordre.

Hvis du har problemer med din ordre, f.eks. manglende dele, forkerte dele eller forkert fakturering, kan du kontakte Dells kundeservice. Sørg for at have din faktura eller følgeseddel ved hånden, når du ringer.

Du kan finde det telefonnummer, du skal ringe til i dit område, under "Kontakt Dell" på side 82.



Produktoplysninger

Hvis du har brug for oplysninger om yderligere produkter, der kan fås hos Dell, eller hvis du gerne vil afgive en bestilling, kan du gå ind på Dells websted på **dell.com**. Du kan finde oplysninger om, hvilket telefonnummer du skal ringe til i dit område, eller hvordan du får kontakt til en salgsspecialist, under "Kontakt Dell" på side 82.

Returnering af varer til reparation under garantien eller til refundering

Uanset om du returnerer varer til reparation eller refundering, skal du klargøre dem på følgende måde:

-  **BEMÆRK!** Husk at sikkerhedskopiere data på harddisken/harddiskene og andre eventuelle lagerenheder i produktet, inden du returnerer produktet til Dell. Fjern alle fortrolige, beskyttede og personlige oplysninger samt flytbare medier, f.eks. cd'er og mediekort. Dell er ikke ansvarlig for fortrolige, beskyttede eller personlige data på computeren, for mistede eller beskadigede data eller for beskadigede eller mistede flytbare medier, som måtte følge med returproduktet.

1. Ring til Dell for at få et RMA-nummer, og skriv det tydeligt og iøjnefaldende uden på kassen. Du kan finde det telefonnummer, du skal ringe til i dit område, under "Kontakt Dell" på side 82.
2. Vedlæg en kopi af fakturaen og et brev, hvor du beskriver årsagen til, at produktet returneres.
3. Vedlæg en kopi af diagnosticeringstjeklisten (se "Diagnosticeringstjekliste" på side 81), og angiv, hvilke test du har kørt, samt alle de fejlmeddelelser, som Dell Diagnostics har rapporteret (se "Dell Diagnostics" på side 64).
4. Vedlæg eventuelt tilbehør, der hører til den eller de varer, der returneres (AC-adapterkabel, software, vejledninger osv.), hvis du returnerer varen med henblik på refundering.
5. Pak det udstyr, der skal returneres, i den originale (eller tilsvarende) emballage.
 -  **BEMÆRK!** Du skal selv betale forsendelsesomkostningerne. Du er også ansvarlig for at forsikre alle returprodukter, og risikoen for eventuelt tab under transporten til Dell påhviler dig. Pakker, der sendes pr. efterkrav, modtages ikke.
 -  **BEMÆRK!** Returvarer, som ikke opfylder et eller flere af ovennævnte krav, vil blive afvist af Dells varemodtagelse og returneret til dig.

Inden du ringer

- ✎ **BEMÆRK!** Sørg for at have din ekspresservicekode klar, når du ringer. Denne kode hjælper Dells automatiske supporttelefonsystem med at omstille dit opkald til det relevante sted. Du bliver muligvis også bedt om at oplyse din servicekode.

Sådan finder du servicekoden og ekspresservicekoden

Du finder computerens servicekode og ekspresservicekode på en mærkat under bunden på computeren.

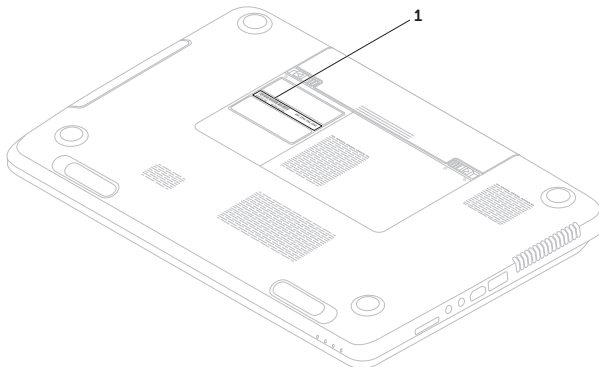

1 Servicekode og ekspresservicekode

Husk at udfylde diagnosticeringstjeklisten nedenfor. Tænd eventuelt computeren, inden du ringer til Dell for at få hjælp. Ring fra en telefon ved siden af eller i nærheden af computeren. Du bliver muligvis bedt om at skrive nogle kommandoer på tastaturet, videregive detaljerede oplysninger under handlinger eller udføre fejlfindingstrin, der kun er mulige på selve computeren. Sørg for at have dokumentationen til computeren ved hånden.

Diagnosticeringstjekliste

- Navn:
- Dato:
- Adresse:
- Telefonnummer:
- Servicemærkat (stregkode under bunden på computeren):
- Ekspreservicekode:
- RMA-nummer (hvis Dells supporttekniker har oplyst dig dette nummer):
- Operativsystem og version:
- Enheder:
- Udvidelseskort:
- Har du forbindelse til et netværk? Ja/Nej
- Netværk, version og netværksadapter:
- Programmer og versioner:

Sådan får du hjælp

Du kan finde oplysninger om, hvordan du identificerer indholdet i computerens startfiler, i dokumentationen til operativsystemet. Hvis der er sluttet en printer til computeren, skal du udskrive alle filerne. Ellers skal du skrive indholdet i alle filerne ned, inden du ringer til Dell.

- Fejlmeddelelse, bipkode eller diagnosticeringskode:
- Beskrivelse af problemet og de fejlfindingsprocedurer, du har udført:

Kontakt Dell

Kunder i USA skal ringe på 800-WWW-DELL (800-999-3355).



BEMÆRK! Hvis du ikke har en aktiv internetforbindelse, kan du finde kontaktoplysninger på kvitteringen, indlægssedlen i pakken, fakturaen eller i Dells produktkatalog.

Dell tilbyder forskellige former for onlinesupport og telefonbaseret support. Tilgængeligheden varierer efter land og produkt, og nogle services er muligvis ikke tilgængelige i dit område.

Sådan kontakter du Dell vedrørende salg, teknisk support eller kundeservice:

1. Gå ind på **dell.com/ContactDell**.
2. Vælg dit land eller område.
3. Vælg det relevante service- eller supportlink, alt afhængigt af hvad du har brug for.
4. Vælg den kontaktmetode til Dell, der passer dig bedst.

Sådan finder du flere oplysninger og ressourcer

Hvis du har brug for at:

geninstallere operativsystemet

køre et diagnosticeringsprogram til computeren

geninstallere systemsoftware

hvis du vil have flere oplysninger om Microsoft Windows-operativsystemet og dets funktioner

opgradere computeren med nye eller flere komponenter, f.eks. en ny harddisk

geninstallere eller udskifte en slidt eller defekt del

Skal du se:

"Systemgenoprettelsesmedie" på side 71

"Dell Diagnostics" på side 64

"My Dell Downloads" på side 63

support.dell.com

Servicehåndbogen på
support.dell.com/manuals



BEMÆRK! I nogle lande kan åbning eller udskiftning af dele i computeren medføre, at garantien bortfalder. Se garantibestemmelserne og returpolitikkerne, før du udfører arbejde på computerens indvendige dele.

Hvis du har brug for at:

finde dit servicemærke/din ekspresservicekode – Du skal bruge servicemærket til at identificere computeren på **support.dell.com**, eller hvis du vil kontakte teknisk support.

finde oplysninger om best practice for sikkerhed i forbindelse med computeren få vist garantioplysninger, vilkår og betingelser (kun USA), sikkerhedsanvisninger, lovbestemte oplysninger, oplysninger om ergonomi og slutbrugerlicensaftale

finde drivere og overførsler samt filer med vigtige oplysninger (readme)
få adgang til teknisk support og produkthjælp
kontrollere din ordrestatus for nye køb
finde løsninger og svar på hyppigt stillede spørgsmål
finde oplysninger om de seneste opdateringer om tekniske ændringer til computeren eller avanceret teknisk referencemateriale til teknikere eller erfarne brugere

Skal du se:



bunden af computeren
"Dell Support Center" på side 62

dokumenterne vedrørende sikkerhed og lovgivning, som fulgte med computeren, og se **dell.com/regulatory_compliance**

support.dell.com

Specifikationer

Dette afsnit indeholder grundlæggende oplysninger, som du kan have brug for til konfiguration eller opgradering af computeren eller i forbindelse med driveropdateringer.

 **BEMÆRK!** Udvalget varierer muligvis, afhængigt af området. Hvis du vil have flere oplysninger om computerens konfiguration, skal du se **Detailed System Information** (Detaljerede systemoplysninger) i Dell Support Center. Hvis du vil starte Dell Support Center, skal du trykke på knappen Dell Support Center  på tastaturet eller klikke på **Start**  → **Alle programmer** → **Dell** → **Dell Support Center** → **Start Dell Support Center**.

Computermodel

Dell Inspiron N7110

Computeroplysninger

Systemchipsæt	Mobile Intel 6-serien
Processortyper	Intel Core i3 Intel Core i5 Intel Core i7 Intel Pentium Dual Core

Hukommelse

Hukommelsesmodulstik	to SODIMM-stik med mulighed for brugeradgang
Kapaciteter for hukommelsesmodul	1 GB, 2 GB og 4 GB
Hukommelse (min.)	2 GB
Hukommelse (maks.)	8 GB

Hukommelse

Mulige hukommelses-konfigurationer 2 GB, 3 GB, 4 GB, 6 GB og 8 GB

Hukommelses-type 1.333 MHz SODIMM DDR3

 **BEMÆRK!** Du kan finde oplysninger om opgradering af hukommelsen i Servicehåndbogen på support.dell.com/manuals.

Stik

Lyd et mikrofonindgangsstik og et stereohovedtelefon-/højtalerstik

Minikort to halve Minikortstik

HDMI-stik et 19-bens stik

Netværksadapter et RJ45-stik

Stik

USB et 4-bens USB 2.0-kompatibelt stik

to 4-bens USB 3.0-kompatible stik

Video Et stik med 15 huller

eSATA et 7-bens/4-bens eSATA/USB-kombinationsstik med PowerShare

Mediekortlæser en 8-i-1-plads

Mediekortlæser

Understøttede kort	SD-hukommelseskort (Secure Digital)
	Secure Digital Extended Capacity (SDXC)
	Secure Digital High Capacity (SDHC)
	Memory Stick (MS)
	Memory Stick PRO (MS-PRO)
	MMC (MultiMedia Card)
	MMC+ (MultiMedia Card Plus)
	xD-Picture Card

Tastatur

Antal taster	86 (USA og Canada), 87 (Europa), 90 (Japan), 87 (Brasilien)
--------------	-------------------------------------------------------------------

Kommunikation

Modem (valgfri)	eksternt V.92 56 K USB-modem
Netværks-adapter	10/100 Ethernet LAN på systemkortet
Trådløst	WLAN, WiMax/Wi-Fi bgn/abgn og trådløs Bluetooth-teknologi (valgfrit)/WiDi (valgfrit)

Lyd

Lydcontroller	Realtek ALC269
Højttalere	2 x 2 watt
Subwoofer	3 watt
Lydstyrke-knapper	softwareprogrammener og medieknapper

Video

Separat:

Video-
controller NVIDIA GeForce GT
525M

Skærm-
hukommelse 1 GB/2 GB DDR3

UMA:

Video-
controller Intel HD Graphics 3000

Skærm-
hukommelse op til 1,6 GB

Kamera

Kamera-
opløsning 1,0 megapixel

Kameratype HD bredformat

Skærm-
opløsning 1280 x 720

Skærm

Type 17,3" HD+ WLED med
TrueLife

Mål:

Højde 214,8 mm

Bredde 381,9 mm

Diagonal 438,2 mm

Maksimal
opløsning 1600 x 900

Opdaterings-
hastighed 60 Hz

Betjeningsvinkel 0 ° (lukket) til 135 °

Vandret
visningsvinkel 40/40

Specifikationer

Skærm

Lodret visningsvinkel	15/30 (H/L)
Pixelafstand	0,2386 mm x 0,2386 mm

Pegefelt

X/Y-positions- opløsning (grafik- tabeltilstand)	240 cpi
-----------------------------------------------------------	---------

Størrelse:

Højde	55 mm
Bredde	100 mm

Batteri

6-cellet "smart" lithium-ion	
Højde	22,80 mm
Bredde	214 mm
Dybde	57,64 mm

Batteri

Vægt	0,34 kg
9-cellet "smart" lithium-ion	
Højde	22,80 mm
Bredde	214 mm
Dybde	78,76 mm
Vægt	0,52 kg
Spænding	11,1 VDC
Opladningstid (ca.)	4 timer (når computeren er slukket)
Driftstid	batterikapaciteten varierer afhængigt af driftsforholdene
Knapcellebatteri	CR-2032

Fysisk

Højde	29,70 mm til 34 mm
Bredde	418,4 mm
Dybde	286,80 mm
Vægt (med 6-cellet batteri og optisk drev)	3,28 kg

AC-adapter

 **BEMÆRK!** Brug kun AC-adaptre, der er angivet til brug med computeren. Se sikkerhedsoplysningerne, som fulgte med computeren.

Indgangs-spænding	100-240 VAC
Maksimal indgangsstrøm	1,5 A/1,6 A/1,7 A/ 2,3 A/2,5 A
Indgangsfrekvens	50-60 Hz

AC-adapter

Udgangsstrøm	65 W/90 W/130 W
Udgangsstrøm:	
65 watt	3,34 A
90 watt	4,62 A
130 watt	6,7 A
Nominel udgangsspænding	19,5 VDC
Temperaturområde:	
Drift	0 °C til 40 °C
Opbevaring	-40 til 70 °C

Computermiljø

Temperaturområde:

Drift 0 °C til 35 °C

Opbevaring -40 til 65°C

Relativ luftfugtighed (maks.):

Drift 10 % til 90 %
(ikke-kondenserende)

Opbevaring 5 % til 95 %
(ikke-kondenserende)

Maksimal vibration (ved anvendelse af et vilkårligt vibrationsspektrum, der simulerer brugermiljøet):

Drift 0,66 GRMS

Ikke-drift 1,30 GRMS

Computermiljø

Maksimalt stød (drift: målt med Dell Diagnostics kørende på harddisken og en 2 ms halvsinus puls – ikke-drift: målt med harddisk i hovedparkeret position og en 2 ms halvsinus puls):

Drift 110 G

Ikke-drift 160 G

Højde (maks.):

Drift -15,2 til 3.048 m

Opbevaring -15,2 til 10.668 m

Luftbåret forureningsniveau G2 eller lavere i henhold til ISA-S71.04-1985

Appendiks

Oplysninger vedrørende NOM eller Official Mexican Standard (kun for Mexico)

Følgende oplysninger findes på enheden eller enhederne, som er beskrevet i dette dokument i henhold til kravene for NOM (Official Mexican Standard):

Importør:

Dell México S.A. de C.V.

Paseo de la Reforma 2620 – Flat 11°

Col. Lomas Altas

11950 México, D.F.

Regulerings- modelnummer	Spænding	Frekvens	Strømforbrug	Udgangs- spænding	Udgangs- intensitet
P14E	100-240 VAC	50-60 Hz	1,5 A/1,6 A/1,7 A/ 2,3 A/2,5 A	19,5 VDC	3,34 A/ 4,62 A/6,7 A

Du kan finde flere oplysninger i de sikkerhedsoplysninger, som fulgte med computeren.

Du kan finde flere oplysninger om bedste praksis for sikkerhed på dell.com/regulatory_compliance.

Indeks

B

bevægelser

Pegefelt **36**

C

cd'er, afspilning og oprettelse **50**

computerens funktioner **50**

computer, opsætning **5**

D

DataSafe Local Backup

Basis **69**

Professionel **70**

DellConnect **76**

Dell Factory Image Restore **72**

Dell Stage **52**

Dell Support Center **62**

Diagnosticeringstjekliste **81**

drivere og overførsler **85**

dvd'er, afspille og oprette **50**

E

E-mail-adresser

til teknisk support **77**

e-mail-adresser til support **77**

eSATA-stik **21**

F

forsendelse af produkter

til returnering eller reparation **79**

FTP-logon, anonymt **77**

G

gendannelse af fabriksimage **72**

H

hardwareproblemer

 diagnosticere **64**

Hardware Troubleshooter **64**

HDMI-stik **21**

hjælp

 få hjælp og support **74**

hukommelsesproblemer

 løse **58**

I

indikator for batteristatus **27**

indikator for harddiskaktivitet **27**

indstillinger til geninstallation af system **66**

internetforbindelse **16**

ISP

 internetudbyder **16**

K

kabelbaseret netværk

 netværkskabel, tilslutning **7**

 problemer **55**

Kontakt Dell online **82**

kundeservice **75**

L

løse problemer **54**

luftgennemstrømning, tillade **5**

N

netværksforbindelse

 løse **56**

O

opsætning, inden du går i gang **5**

Optisk drev

nøddudløserhul **40**

P

Pegefelt

Bevægelser **36**

problemer, løse **54**

problemer med strøm, løse **56**

produkter

oplysninger og køb **78**

R

ressourcer, søge efter flere **84**

returvarer under garantien **78**

ringe til Dell **80**

S

Sådan bruges nøddudløserhullet **40**

Service Tag

søgning **80**

sikkerhedskopiering og gendannelse **51**

softwarefunktioner **50**

softwareproblemer **59**

søge efter flere oplysninger **84**

specifikationer **86**

strømindikator **27**

strømskinner, brug af **6**

supportwebsteder

verden over **76**

Systemgendannelse **67**

Systemgenoprettelsesmedie **71**

T

- tilslutte/tilslutning
 - til internettet **16**
- trådløst netværk
 - problemer **55**
 - tilslutning **12**

V

- ventilation, sikre **5**

W

- Windows
 - guiden Programkompatibilitet **60**
- Windows Mobilitetscenter **38**

Trykt i Polen

www.dell.com | support.dell.com



02V7KNA02

Trykt i Kina
Trykt på genbrugspapir

www.dell.com | support.dell.com



02V7KNA02